

Begeisterung für Licht. Leidenschaft für Bühnentechnik.

C.Adolph Up2Move

Mit den Up2Move Drehhubeinheiten können große schwere Kulissenteile nahezu lautlos angehoben und per Hand verfahren werden. Modular aufgebaut und immer wieder neu einsetzbar, ist dieses System hervorragend geeignet, Ihre kreativen Ideen auf der Bühne umzusetzen.

Up2Move 35: Hub 35 mm, Tragkraft: 250 kg

Up2Move 16: Hub 16 mm, Tragkraft: 500 kg

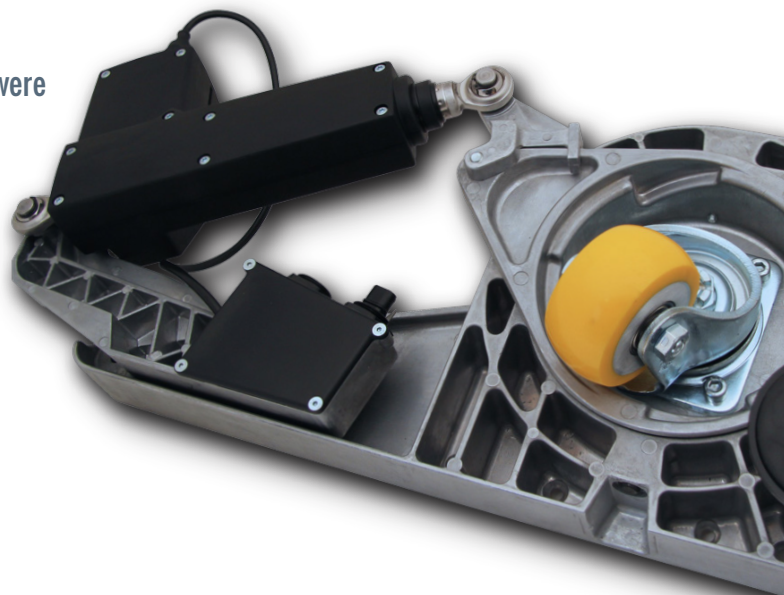

Besondere Eigenschaften:

- nahezu lautlos (< 40 dB)
- Betriebssicher durch patentierte Drehhubeinheit
 - Kein Absinken bei Stromausfall
 - Jede Einheit ist autark
 - Wartungsfreies System
- ausgerüstet mit Adolan® Rad 80 x 40 mm, 100 x 40 mm, Doppellenkrolle oder Turtle
- elektr. Linearantrieb mit 24 V Gleichspannung (Batteriebetrieb)
- passende Steuerung und Kabelsatz verfügbar



C. ADOLPH®



cast®
C.ADOLPH & RST DISTRIBUTION GMBH

cast C. Adolph & RST Distribution GmbH · Kabeler Straße 54a · D-58099 Hagen

www.castinfo.de · mail@castinfo.de · Tel. +49 2331 69 1 500 · Fax +49 2331 688412

Begeisterung für Licht. Leidenschaft für Bühnentechnik.

Up2Move 35: Hub 35 mm / dynamische Tragkraft 250 kg

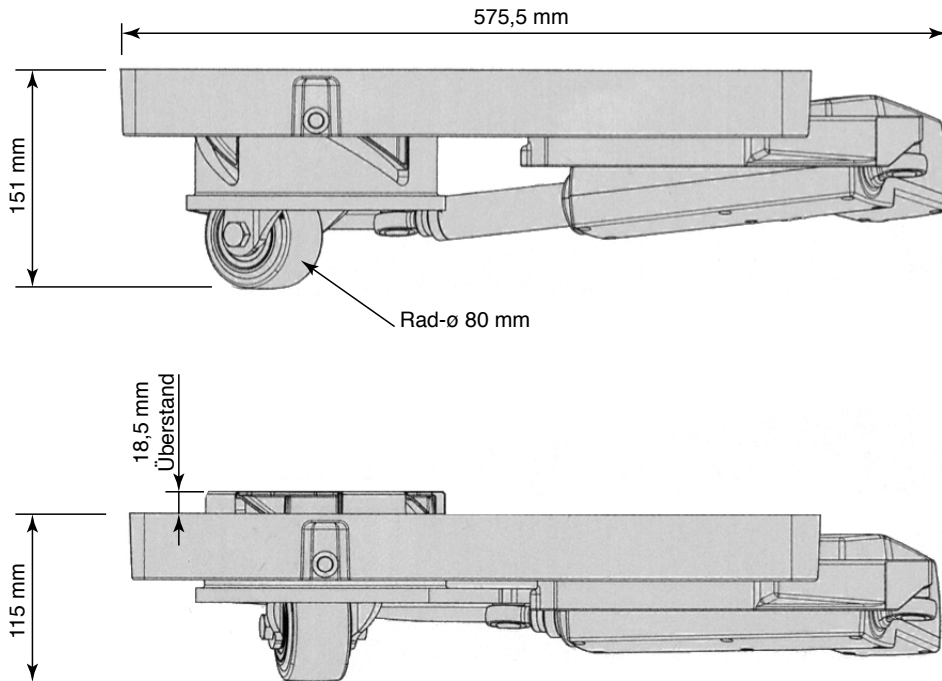

Up2Move 16: Hub 16 mm / dynamische Tragkraft 500 kg

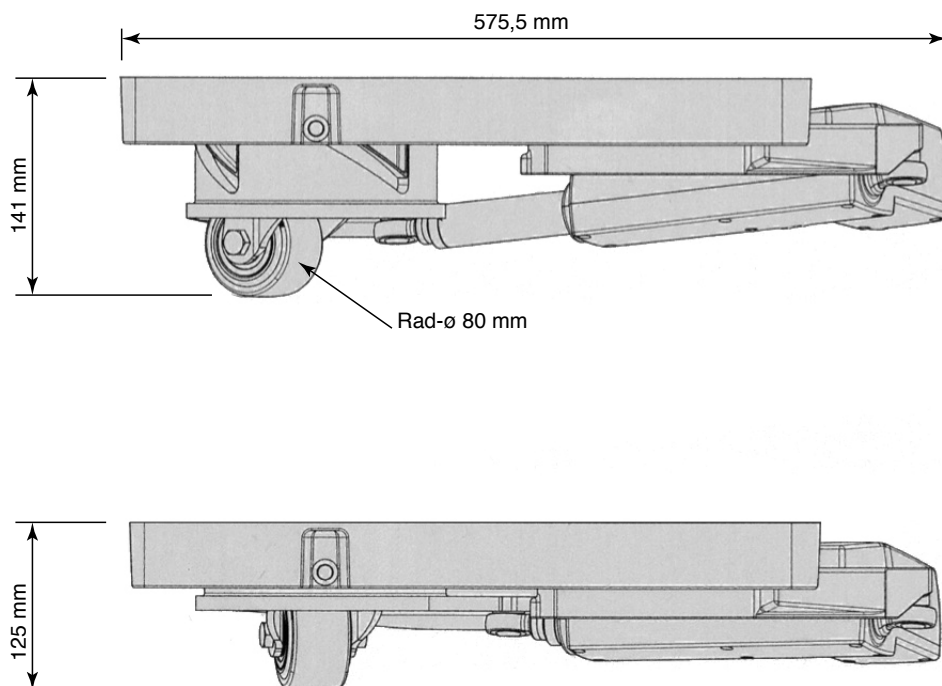

Skizze